



## Univerzálny ťahaný rozhadzovač

Technická špecifikácia	
Nakladacia výška	2550mm / 8'4"
Celková dĺžka	A 7750mm / 25'5"
Celková šírka	B 3060mm / 10'
Celková výška	C 3085mm / 10'1"
Dĺžka tela	D 4505mm / 14'9"
Celková výška (s vysunutou vyprázdňovacou bránou)	4345mm / 14'3"
Kapacita	11,5 m <sup>3</sup> – po vrchný okraj 14,5 m <sup>3</sup> – vrchovato naložený
Nosnosť	12 ton
Šírka rozhadzovania	do 22 m
Pohotovostná hmotnosť	6800kg



Rozhadzovač Hi-Spec XCEL 1250 sa vo veľkej miere používa na britských a írskych farmách od roku 2004. Nakoľko XCEL 1250 používa reťazové cepy na rozdrvenie maštalného hnoja, má oveľa väčšiu schopnosť spracovať cudzie predmety, ktoré sa v ňom nachádzajú (napr. kamene, bloky cementu a pod.). A to všetko bez poškodenia stroja – na rozdiel od konkurenčných vertikálnych rozhadzovačov so závitovkami.

Šírka rozhadzovania stroja presahuje pri väčšine materiálov 16 metrov a v niektorých prípadoch je dokonca až 20 metrov. Rozhadzovač XCEL má kapacitu 12 ton a vyžaduje traktor so silou minimálne 100 konských síl. 12-tonový náklad sa dá rozhadzať za približne 3 – 5 minút. Hnoj je rozdrvený 22 cepmi vyrobenými z odolnej ocele HARDOX. Cepy sú pripojené k hriadeľu rotora pomocou reťaze, ktorá má rozsekávaciu kapacitu 10 ton. 22 cepov zabezpečuje vysokú výkonnosť pri optimálnom rozhadzovaní hnoja. Rozhadzovanie zaisťujú štyri lopatky upevnené na dvoch rotoroch, ktoré sú umiestnené pod cepmi. Rozhadzovacie rotory sú chránené špeciálnymi skrutkami, ktoré minimalizujú poškodenie veľkými predmetmi.

Vďaka jedinečnému rozhadzovaciemu systému môže XCEL 1250 rozhadzovať hnoj rovnomerne naprieč celou šírkou.

naskenujte s mobilným zariadením a zobrazí sa vám video ukážka



### Štandardné vlastnosti

- Veľké pneumatiky (580/70R38)
- Vyprázdňovacia brána
- Ukazovateľ výšky vyprázdňovacej brány
- Automatické mazanie reťaze
- Prepínač rýchlosti reťaze a riadenie prietoku podlahovými lamelami
- Vzduchové brzdy
- Rebrík pre kontrolu obsahu rozhadzovača
- Koncové svetlá a dopravné ukazovatele s krytmi
- Širokouhlý hriadeľ PTO
- 16 mm reťaz vhodná na veľké zaťaženie a cepy z odolnej ocele HARDOX
- Rozhadzovacie kotúče s priemerom 960 mm so špeciálnymi skrutkami Plne zváraná konštrukcia vhodná na veľké zaťaženie
- Ošetrovanie tlakovým tryskovým zariadením zaručuje stabilný, dlhotrvajúci povrchový náter
- Šikmé bočné steny uľahčujú nakladanie
- Spracuje všetky druhy hnoja a iné materiály
- Manuálne napínanie podlahovej reťaze

### Voliteľné príslušenstvo

- Automatické napínanie podlahovej reťaze
- Kotúče na rozhadzovanie hydínového trusu/jemného/suchého hnoja

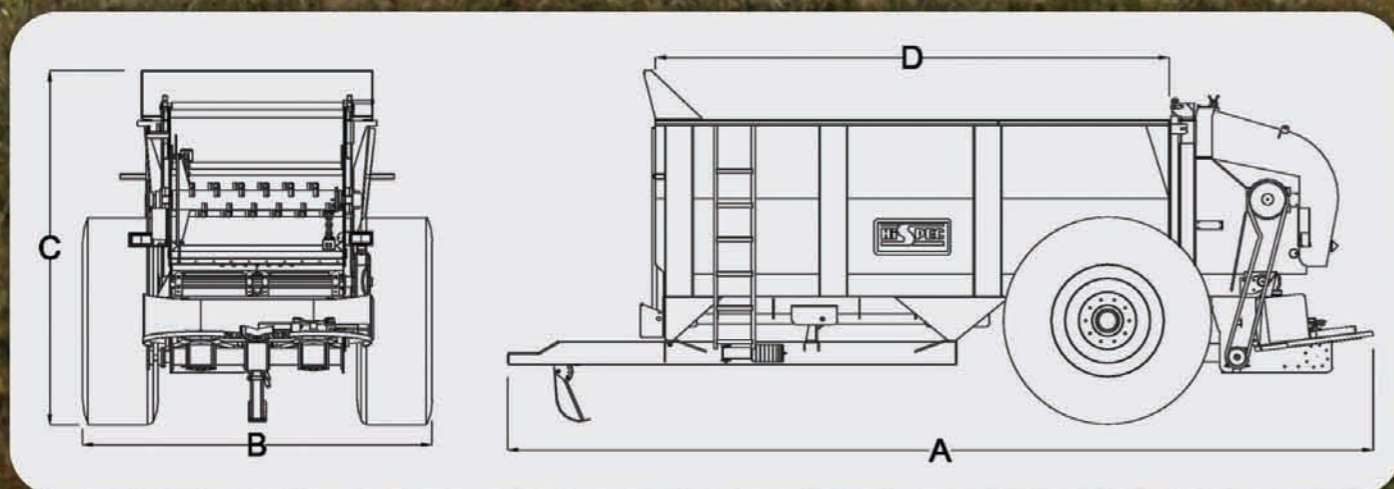

V záujme spoločnosti Hi-Spec Engineering je zdokonaľovať svoje produkty kedykoľvek je to možné a uskutočniteľné. Vyhradzuje si právo uskutočniť zmeny alebo vylepšenia v ľubovoľnom case bez vzniku povinnosti uskutočniť takéto zmeny na už predaných produktoch. V čase vydania tejto brožúry sú všetky informácie v nej uvedené správne. © HI-SPEC 2012



**MERKANTA**  
Distribútor pre Slovenskú a Českú Republiku  
MERKANTA INTERNATIONAL spol. s r.o.  
Syslia 58, 821 05 Bratislava  
Tel.: +421 2 4341 4353-5  
Fax: +421 2 4333 7280  
Mobil: +421 903 705 098  
Web: www.merkanta.sk  
E-mail: merkanta@merkanta.sk  
E-mail: merkanta@t-zones.sk

HI-SPEC ENGINEERING LTD  
Station Road  
Bagenalstown  
Co. Carlow, Ireland  
Tel: +353 (0) 59 9721929  
Tel: +353 (0) 59 9721992  
Fax: +353 (0) 59 9721980  
Web: www.hispec.net  
E-mail: sales@hispec.net



# Štandardné vlastnosti

# Voliteľné príslušenstvo

Veľké radiálne pneumatiky 580/70 R38 znižujú riziko stlačenia a opotrebovania behúňov



Koncové svetlá a dopravné ukazovatele s krytmi na ochranu pri rozhadzovaní



Vyprázdňovacia brána a ukazovateľ výšky vyprázdňovacej brány



Rozhadzovacie kotúče na jemný/suchý hnoj, príklad, hydínový trus, kompost, močovkové granuly



Automatický napínač podlahovej reťaze



Centrálné mazanie



Rebrík pre kontrolu obsahu rozhadzovača



Reťaze a cepy rozdrvia hnoj tak, aby dostatočne zásobovali rozhadzovacie kotúče



Automatický mazač reťaze a napínač



Rozhadzovacie kotúče s priemerom 960 mm, chránené špeciálnymi skrutkami



Manuálny napínač podlahovej reťaze

